

# **БАК для нагрева воды с использованием банных и отопительных печей ЖАРА»**

с расположением на трубе, объемом 50, 73 и 90 литров;  
навесные, объемом 20, 30, 45, 50, 60 и 80 и 100 литров;  
навесные для теплообменника, объемом 50, 60, 80 100 литров;  
наставные, объемом 30, 50, 60 и 80 литров;  
баки, изготовленные по индивидуальным заказам

## **ИНСТРУКЦИЯ ПО МОНТАЖУ И ЭКСПЛУАТАЦИИ**

г. Тольятти

РОССИЯ

# **ВНИМАНИЕ: Перед установкой бака и вводом его в эксплуатацию внимательно ознакомьтесь с данной инструкцией!**

## **Содержание:**

1. Назначение
2. Технические характеристики
3. Рекомендации по монтажу
4. Ввод в эксплуатацию
5. Инструкции по эксплуатации
6. Рекомендации по уходу
7. Меры безопасности
8. Гарантийные обязательства

## **1. Назначение**

Бак для нагрева воды в сочетании с использованием энергии теплогенерирующих аппаратов предназначен для снабжения горячей водой душевых и банных помещений, индивидуальных жилых домов. Полученная нагретая вода применяется только для технических и бытовых нужд, помывки. Эксплуатация бака целесообразна в помещениях, имеющих водопроводную сеть и оборудованных дымоходом и канализацией.

Навесные баки объемом 20, 45, 50, 60, 80 и 100 литров, наставные баки объемом 30, 50, 60 и 80 литров и баки на трубе объемом 50, 73 и 90 литров предназначены для всего модельного ряда банных и отопительных печей «ЖАРА». Они подходят для использования с другими печами российского и зарубежного производства.

Баки с расположением на трубе - самоварного типа, имеют повышенную надежность и более продолжительный срок службы, превышающий аналоги других производителей, т.к. имеют комбинированную толщину **1,5 и 2 мм!**

## **2. Технические характеристики**

Баки изготавливаются из листовой высоколегированной конструкционной стали марки AISI409, AISI304 на все изделия устанавливается сливной штуцер. В комплект поставки всех типов баков входит крышка с деревянной или металлической ручкой.

Бак на трубе устанавливается на дымоходную трубу печи и нагревается дымовыми газами.

Бак навесной устанавливается на заднюю стенку печи. Нагрев бака происходит за счет повышения температуры этой стенки.

Бак наставной устанавливается на горизонтальную площадку печи и нагревается за счет повышения температуры площадки.

Баки, выполненные по индивидуальным заказам, изготавливаются по устному описанию либо эскизам клиента. Марка стали и толщина уточняется непосредственно при заказе.

**Табл.1**

Параметры	Бак на трубе 50 л	Бак на трубе 73 л	Бак на трубе 90 л	Бак 20л	Бак 30л	Бак 45л	Бак 50л	Бак 60л	Бак 80л	Бак 100л
ширина, мм	300	300	500	375	370	480	480	500	500	500
глубина, мм	475	475	500	130	200	190	200	200	250	320
высота, мм	625	825	825	405	420	500	525	625	625	625
толщина дымоходной трубы, мм	1,5	1,5	1,5	-	-	-	-	-	-	-
толщина верхней и нижней стенок мм	1,5	1,5	2	1	1	1	1	1	1	1
толщина боковых стенок, мм	1	1	1	1	1	0,8	1	1	1	1
масса, кг	11	14	20	3,8	5	5,6	6,9	8,6	9,6	10,8
диаметр дымохода, мм	115/ 133	115/ 133	115/ 133	-	-	-	-	-	-	-
диаметр штуцера, дюйм	3/4	3/4	3/4	3/4	3/4	3/4	3/4	3/4	3/4	3/4
время нагрева воды в баке до 95°С, мин	30-60	30-60	40-70	30-40	30-40	30-60	30-60	30-60	40-70	40-80
объем бака для горячей воды, л	49,6	72,8	89,9	19,7	30	45,6	49,8	62,5	79,7	101,5
Минимальный уровень воды, мм	125	185	125	135	100	170	175	210	210	210

### **3. Рекомендации по монтажу**

#### **Монтаж бака на трубе (рис.1):**

1. Установить бак на дымоходную трубу печи.
2. Выполнить монтаж дымохода (см. инструкцию на печь).

3. Собрать и установить кран для слива воды. При монтаже обеспечить герметичность резьбовых соединений.

4. Уплотнить стыки трубы бака с дымоходными трубами асбестовым шнуром либо термостойким герметиком.

#### **Монтаж навесного бака (рис.2):**

1. Загнуть крепежные лепестки и путем зацепления с верхней частью каменки установить бак на заднюю стенку печи.

2. Собрать и установить кран для слива воды. При монтаже обеспечить герметичность резьбовых соединений.

#### **Монтаж наставного бака (рис.3):**

1. Установить бак на плоскую поверхность печи.

2. Собрать и установить кран для слива воды. При монтаже обеспечить герметичность резьбовых соединений.

#### **Монтаж бака под теплообменник (рис.4):**

1. Установить бак на стену.

2. Подключить бак к теплообменнику с помощью металлических труб по схеме (рис.4) (монтаж труб производить в соответствии с инструкцией по монтажу и эксплуатации теплообменника).

3. Собрать и установить кран для слива воды. При монтаже обеспечить герметичность резьбовых соединений.



рис.3



рис.4

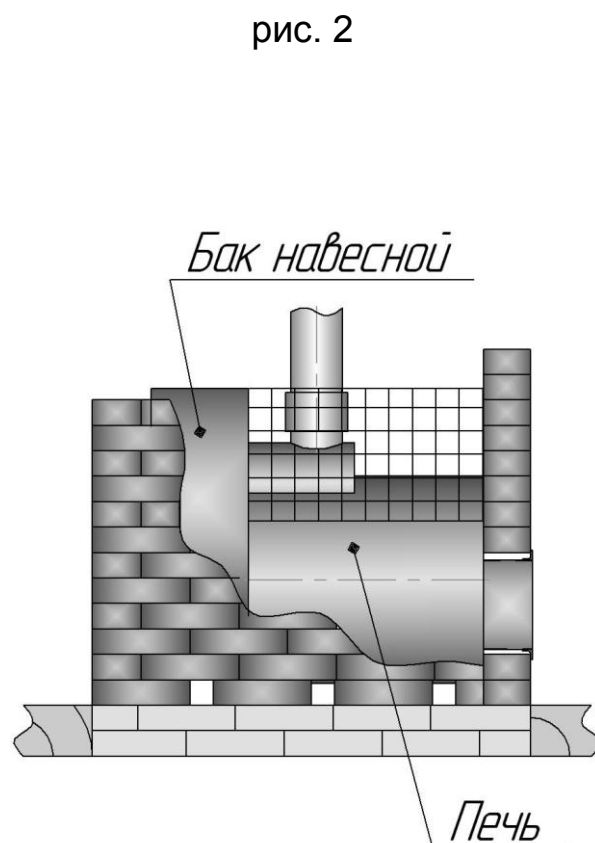
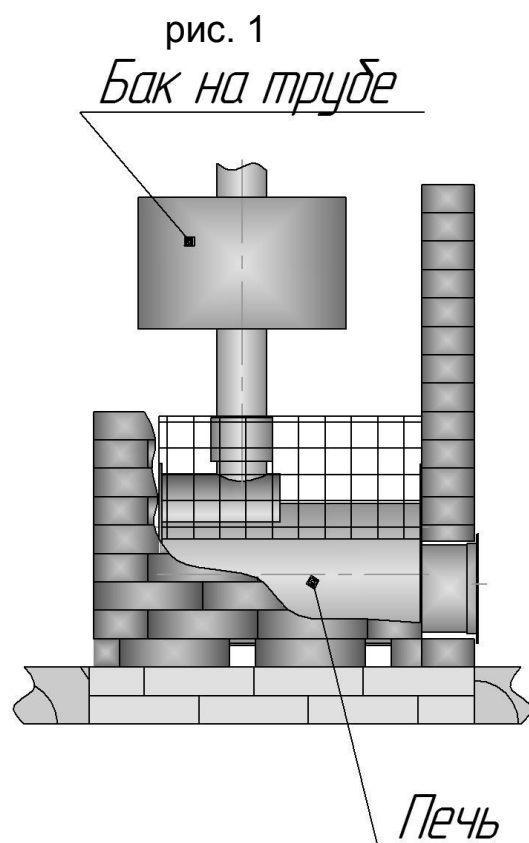

#### 4. Ввод в эксплуатацию

Перед началом эксплуатации бака следует удалить защитную пленку (при ее наличии). Для удаления производственных масел и загрязнений требуется промыть бак нейтральными моющими средствами (жидкости, порошки, **не содержащие хлор**). После промывки ополоснуть теплой водой.

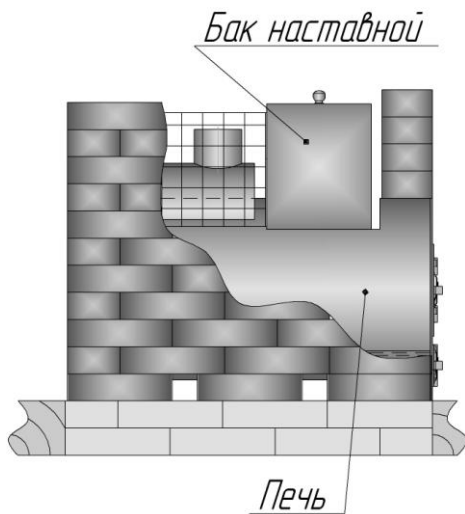
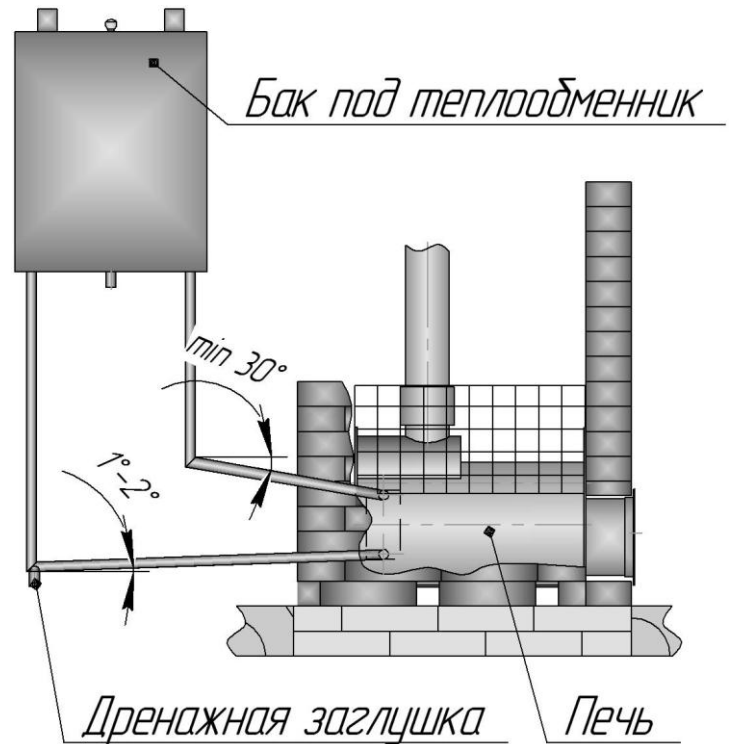
#### **ВНИМАНИЕ!**

После разового закипания необходимо: прекратить топку, дождаться полного остывания воды, слить из бака воду.

#### 5. Инструкция по эксплуатации

Заблаговременно, до начала эксплуатации бака, заполните его водой, только после этого начинайте работу вашего теплогенерирующего аппарата и нагрев воды в баке.

Начните работу вашего теплогенерирующего аппарата, дождитесь того момента, когда вода нагреется в баке до необходимой температуры.

При использовании нагретой воды следите за тем, чтобы уровень воды в баке, по возможности, был максимален, не ниже 1/3 от общего объема. Своевременно пополняйте бак водой.

После принятия банных процедур рекомендуется промыть бак.

**ВНИМАНИЕ!** Не допускается замерзание воды в баке и теплообменнике печи.

**ВНИМАНИЕ!** Запрещается использовать солевые брикеты или каменную соль для заполнения каменки печи (на которую установлен бак), а также обкладка стен парного помещения солевыми плитами. Запрещается использовать солевые растворы для получения пара.

**ВНИМАНИЕ!** Применяемая вода должна быть чистой водопроводной водой и соответствовать ГОСТ Р 51232-98 «ВОДА ПИТЬЕВАЯ. Общие требования к организации и методам контроля качества». Убедитесь в качестве воды. Вода с повышенным содержанием железа, соли, гумуса, или извести может привести к преждевременной коррозии элементов печи. К примеру, морская вода приведет к быстрой коррозии каменки и бака. Качество водопроводной воды должно соответствовать следующим требованиям: содержание гумуса <12 мг/литр; содержание железа <0,2 мг/литр; содержание кальция <100 мг/литр; содержание марганца <0,05 мг/литр.

## **6. Рекомендации по уходу**

Бак изготовлен из коррозионно-стойкой стали ферритной (хромистой) группы. В процессе эксплуатации на поверхности бака возможно появление тонкого коррозионного слоя в виде коричневого налета. Данный налет браковочным признаком не является. Для его устранения в начале и в конце каждого сезона рекомендуется зачищать места с коррозией мелко-абразивными материалами (металлической щеткой, скотч-брайтом и т.д.), промывать бак нейтральными моющими средствами. Жидкости, порошки, содержащие хлор неприемлемы. После промывки бак нужно ополаскивать теплой водой. Также бак необходимо периодически, не реже одного раза в год, очищать от накипи.

## **7. Меры безопасности**

### **ВНИМАНИЕ!**

Если по какой-либо причине бак на начало работы теплогенерирующего аппарата не был заполнен, ни в коем случае не эксплуатируйте бак и не заполняйте водой до его полного остывания. Не допускайте резкой смены температуры бака!

При эксплуатации бака температура воды в нем может достигать температуры кипения. Рекомендуется заблаговременно подготовить емкость с холодной водой и смешать ее с горячей до необходимой Вам температуры.

Не рекомендуется оставлять воду в баке на зимний период или в другое время года при отрицательных температурах – это может привести к деформации и поломке бака!

При монтаже и эксплуатации баков запрещается:

- Вносить изменения в конструкцию бака и использовать его не по назначению.
- Эксплуатировать бак, установленный с нарушением рекомендаций, изложенных в настоящей инструкции.
- Устанавливать бак в местах, не отвечающих требованиям пожарной безопасности.

## 8. Гарантийные обязательства

Технология сварки изделий из высоколегированной конструкционной стали на нашем производстве обеспечивает прочность и целостность сварных швов в течение всего гарантийного срока, при соблюдении правил эксплуатации, что подтверждается нашей многолетней практикой.

Завод-изготовитель предоставляет гарантию (при соблюдении «Инструкции по монтажу и эксплуатации») на баки навесные и наставные – 6 (шесть) месяцев; баки на трубе – 12 (двенадцать) месяцев; на баки, выполненные по индивидуальным заказам – 6 (шесть) месяцев.

### Внимание!

При использовании нагретой воды следите за тем, чтобы уровень воды в баке, по возможности, был максимален, не ниже  $1/3$  общего объема. Своевременно пополняйте бак водой.

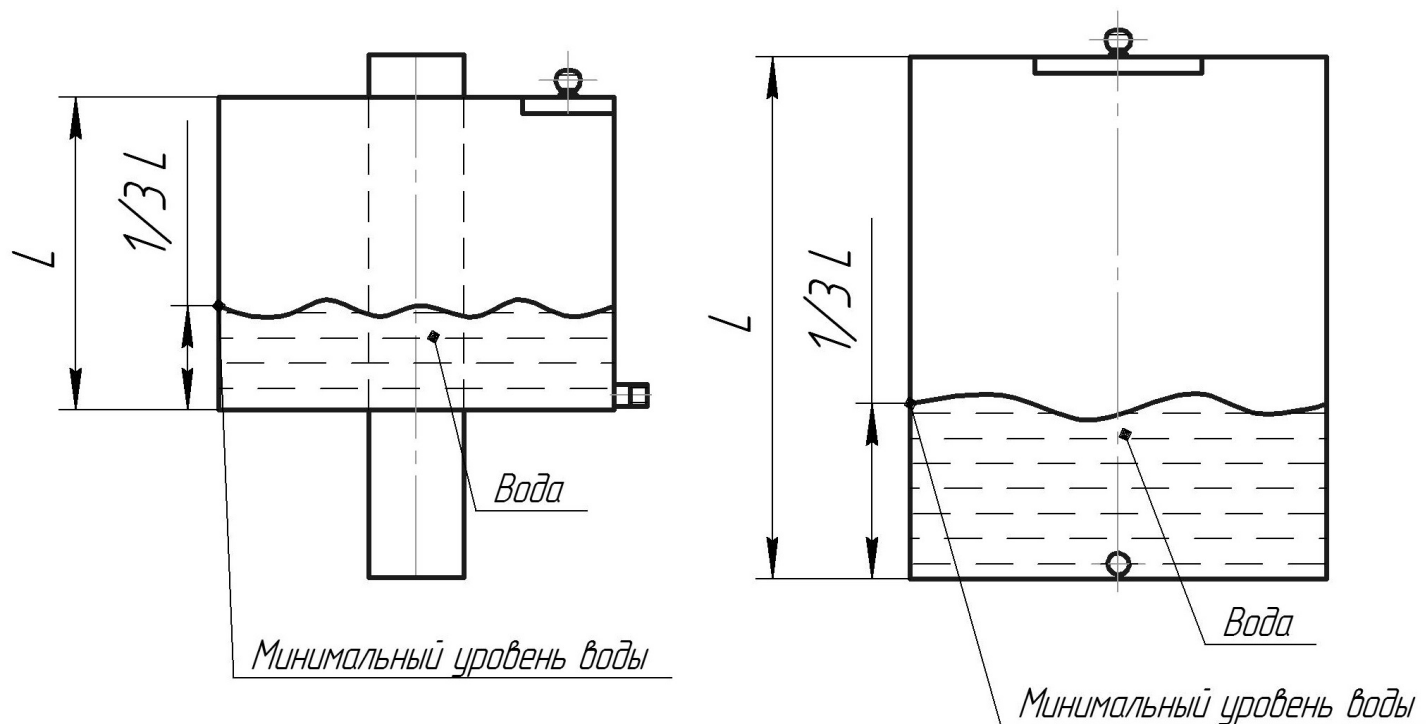

## ГАРАНТИЙНЫЙ ТАЛОН

Заполняется фирмой-продавцом

Изделие/модель	
Заводской номер	

АДРЕС ФИРМЫ-ПРОДАВЦА	ПЕЧАТЬ ФИРМЫ-ПРОДАВЦА	ПЕЧАТЬ ФИРМЫ-ИЗГОТОВИТЕЛЯ
ТЕЛЕФОН	ПОДПИСЬ	

Дата продажи «\_\_\_» \_\_\_\_\_ 20\_\_ г.

• Гарантия действительна при предъявлении настоящего гарантийного талона, полностью и правильно заполненного.

• В течение гарантийного срока Покупатель имеет право на бесплатный ремонт изделия (в случае обнаружения дефектов по вине завода-изготовителя).

• Гарантия не распространяется:

-при несоблюдении рекомендаций по монтажу изделия и предписаний инструкции;

-при наличии механических или химических повреждений, причиненных владельцем либо третьими лицами;

-на изделия, вышедшие из строя в результате несоблюдения правил эксплуатации и ухода. При использовании изделия не по назначению, самовольного изменения конструкции и (или) ремонта изделия, когда повреждения или неисправности вызваны стихийным бедствием (пожаром, затоплением и т.д.).

С условиями гарантийного обслуживания ознакомлен. Изделие проверено в моем присутствии. Претензий к внешнему виду, комплектации и работоспособности не имею. С требованиями, которые необходимо соблюдать для эффективного и безопасного использования изделия, а также о возможных последствиях несоблюдения соответствующих требований ознакомлен, инструкцию по монтажу и эксплуатации получил.

Подпись ПОКУПАТЕЛЯ \_\_\_\_\_

Информация о покупателе (Ф.И.О.)	
контактный телефон	



**e-mail: [info@pban.ru](mailto:info@pban.ru)**

**тел. 8-800-555-12-80**

**Звонок по России  
бесплатный**

**ООО «ДОБРОСТАЛЬ»  
ИНН 6382087717  
РФ, Самарская область, г. Тольятти,  
[www.pban.ru](http://www.pban.ru)  
e-mail: [info@pban.ru](mailto:info@pban.ru)**

Версия от 20.01.2023